

Mesa Due — Lella and Massimo Vignelli — 2016/2021



Poltrona Frau svolge un interessante lavoro filologico attorno al progetto Mesa. Sulla base di alcuni disegni originali firmati da Lella & Massimo Vignelli, vengono realizzate due inedite suggestive versioni del tavolo scultoreo ideato dalla coppia di designer.

CARATTERISTICHE TECNICHE

Modelli.

- tavolo Ø 120 cm
- tavolo Ø 150 cm
- tavolo Ø 180 cm
- tavolo Ø 180 cm con piano girevole Lazy Susan
- tavolo 260×110 cm

Basamento a colonna. Disponibile in:

- pietra Serena di colore grigio (solo per Ø 120 cm e Ø 150 cm)
- cuoio Saddle Extra con cuciture a contrasto
- Pelle Frau® ColorSphere® con cuciture tono su tono

Nel caso di colonna rivestita in cuoio o pelle, la struttura è in acciaio e stabilizzata internamente da un sistema di contrappesi. Alla base della colonna è posto un puntale sagomato in materiale plastico a protezione del pavimento.

Piano Ø 120. Disponibile in:

- frassino tinto wengè (48)
- frassino tinto moka (61)
- rivestito in Pelle Frau® ColorSphere® (SC)

Piano Ø 150. Disponibile in:

- frassino tinto wengè (48)
- frassino tinto moka (61)
- rivestito in Pelle Frau® ColorSphere® (SC)
- Marmo Calacatta Oro lucido
- Marmo Calacatta Oro semi-lucido
- Marmo Fior di Pesco lucido
- Marmo Fior di Pesco semilucido

Piani Ø 180 e 260×110 cm. Disponibile in:

- Marmo Calacatta Oro lucido*
- Marmo Calacatta Oro semi-lucido*
- Marmo Fior di Pesco lucido*
- Marmo Fior di Pesco semilucido*

Piano in legno. In fibra di legno a media densità impiallacciato in tranciato di frassino.

Piano in pelle. Realizzato con doppia pannellatura in fibra di legno a media densità, a bordo smussato. Il piano inferiore è verniciato nero testurizzato, quello superiore è rivestito in pelle.

Piano in marmo. La superficie inferiore del piano è rinforzata da una rete tecnica che negarantisce la resistenza a flessione, rottura e urto. Il piano è supportato da un sottopiano in HPL (High Pressure Laminate) di colore bianco

Poltrona Frau has been carrying out an interesting philological work around the Mesa project. Based on original designs by Lella & Massimo Vignelli, two new evocative versions of the sculpted table have been developed.

TECHNICAL FEATURES

Models.

- table Ø 120 cm
- table Ø 150 cm
- table Ø 180 cm
- table Ø 180 cm with Lazy Susan
- table 260 × 110 cm

Column base. Available in:

- Grey Pietra Serena stone (only for Ø 120 cm and Ø 150 cm)
- Saddle Extra leather with contrast stitching
- Pelle Frau® ColorSphere® leather with tone-on-tone stitching

The column base upholstered in leather or saddle-leather is made of steel and a series of counterweights ensures stability. A shaped plastic cap is attached to the base of the column to protect the floor.

Top Ø 120. Available in:

- ash in a wenge stain (48)
- ash in a moka stain (61)
- covered in Pelle Frau® ColorSphere® (SC)

Top Ø 150. Available in:

- ash in a wenge stain (48)
- ash in a moka stain (61)
- covered in Pelle Frau® ColorSphere® (SC)
- brilliant Calacatta gold marble
- semi-brilliant Calacatta gold marble
- brilliant Fior di Pesco marble
- semi-brilliant Fior di Pesco marble

Top Ø 180 and 260×110 cm. Available in:

- brilliant Calacatta gold marble
- semi-brilliant Calacatta gold marble
- brilliant Fior di Pesco marble
- semi-brilliant Fior di Pesco marble

Wood top. MDF with cut ash wood veneer.

Leather top. Double MDF panelling with tapered edges. The bottom panel is coated with texturised black paint, the top panel upholstered in leather.

Marble top. The underside of the top is strengthened with a technical mesh to guarantee its resistance to bending, breakage and impact. The top is supported by an HPL (High Pressure Laminate) panel coloured

quando il piano è in marmo Calacatta Oro o di colore nero quando il piano è in marmo Fior di Pesco.

Marmo lucido. Il piano in marmo lucido (Calacatta Oro, Fior di Pesco) è trattato con una vernice poliesteri trasparente che gli conferisce maggiore resistenza superficiale e ne previene l'assorbimento dei liquidi.

Marmo Calacatta Oro semilucido. Il piano in marmo è trattato superficialmente con una soluzione idrorepellente protettiva che gli dona un aspetto più naturale.

Marmo Fior Di Pesco semilucido. Il piano in marmo è trattato con una vernice poliesteri trasparente che gli dona un effetto semilucido e un aspetto più setoso al tatto. Questo trattamento conferisce al piano maggiore resistenza superficiale e ne previene l'assorbimento dei liquidi.

Raccordo piano – colonna. Tubolare in acciaio verniciato nero su cui poggia una crociera a tre o a cinque braccia rispettivamente in caso di top in legno o marmo, con distanziali e supporti regolabili per il livellamento del piano. Le parti metalliche non a vista sono verniciate di colore nero. N.B.: nel tavolo 260×110 cm le colonne di appoggio sono due e le crociere sono a 3 braccia

Predisposizione (solo per tavoli con colonna in pelle o cuoio). Su richiesta è possibile attrezzare la parte centrale del piano con l'inserimento di una torretta elettrificata a scomparsa, scelta e specificata dal cliente in fase di acquisto. Il dispositivo di elettrificazione deve essere acquistato ed installato dal cliente successivamente alla consegna. Per assicurare una corretta predisposizione in fase produttiva si raccomanda l'invio di un campione.

ACCESSORI

Piano girevole Lazy Susan (solo per modello ø 180). Composto dall'assemblaggio di due piani rotondi di diametro diverso. Il superiore è realizzato in multistrato di Betulla con riporto perimetrale in legno massello. Il piano inferiore, più piccolo, è in fibra di legno a media densità verniciato nero antigraffio e dotato di feltrini di protezione. Tra i due piani è alloggiato un meccanismo in alluminio girevole su sfere d'acciaio. N.B. Il piano è in appoggio e non fissato alla struttura.

Finiture.

- Noce Canaletto (29)
- Frassino tinto wengè (32)
- Frassino tinto moka (61)

Peso totale dei tavoli.

Tavolo Ø120 Base in pietra/Piano in frassino: 140 kg
 Tavolo Ø120 Base in acciaio/Piano in frassino: 78 kg
 Tavolo Ø150 Base in pietra/Piano in frassino: 154 kg
 Tavolo Ø150 Base in acciaio/Piano in frassino: 134 kg
 Tavolo Ø150 Base in acciaio/Piano in marmo: 245 kg
 Tavolo Ø180 Base in acciaio/Piano in marmo: 300 kg
 Piano Lazy Susan: 20 kg
 Tavolo 260×110 Basi in acciaio/Piano in marmo: 310 kg

Nella stessa collezione.

Mesa Due Meeting Table (Listino prezzi Ufficio)
 Mesa

white when the table top is in Calacatta gold marble and black when the table top is in Fior di Pesco marble.

Brilliant marble. The marble top (Calacatta Oro, Fior di Pesco) is treated with a transparent polyester finish which makes the surface more resistant, preventing it from absorbing liquids.

Semi-brilliant Calacatta gold marble. The marble top surface is treated by a protective water-repellent solution, which gives it a more natural look.

Semi-brilliant Fior Di Pesco. The marble top is treated with a transparent polyester paint that gives it a semi-glossy effect and a silkier feel. This treatment makes the top of the surface more resistant and prevents the absorption of liquids.

Top – column junction. Black painted steel tube which holds a three- or five-bracket joint plate respectively in the case of wood or marble top, with spacers and adjustable supports to keep the surface level. The concealed metal parts are painted black. N.B.: in the 260 × 110 cm table there are two supporting columns and the joint plates have 3 brackets

Arrangement (only for tables with leather/saddle upholstered base). Upon request, it is possible to arrange the central part of the table top with a disappearing electrical outlet, chosen and specified by the customer at the time the order is placed. The electrical device must be purchased and installed by the client following delivery. To ensure proper placement during the production process, customers are strongly encouraged to submit a sample.

ACCESSORIES

Lazy Susan rotating top (only for ø 180 item). Composed of two round surfaces of different diameters. The upper top is made of birch plywood with a trim in solid wood. The smaller lower top is made of MDF with a non-scratch black varnish and comes with protective felt pads. Between the two surfaces, there is an aluminium swivel mechanism on steel spheres. Please Note. The swivel surface rests but is not attached to the structure

Finishes.

- Canaletto walnut (29)
- Ash in a wenge stain (32)
- Ash in a moka stain (61)

Overall weight of the tables.

Table Ø120 Stone base/Ash top: 140 kg
 Table Ø120 Steel base/Ash top: 78 kg
 Table Ø150 Stone base/Ash top: 154 kg
 Table Ø150 Steel base/Ash top: 134 kg
 Table Ø150 Steel base/Marble top: 245 kg
 Table Ø180 Steel base/Marble top: 300 kg
 Lazy Susan: 20 kg
 Table 260 × 110 Steel base/Marble top: 310 kg

In the same collection.

Mesa Due Meeting Table (Office price list)
 Mesa

5590631

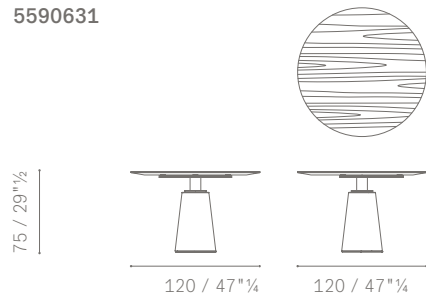

5590631

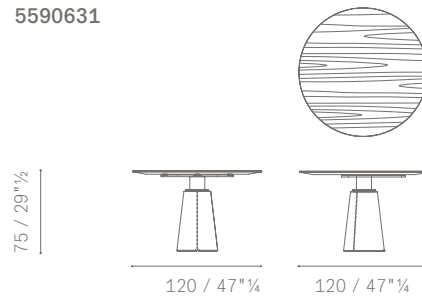

5590635

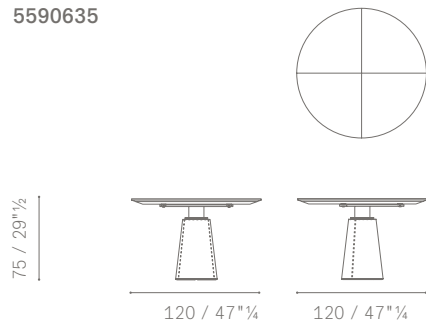

5590633

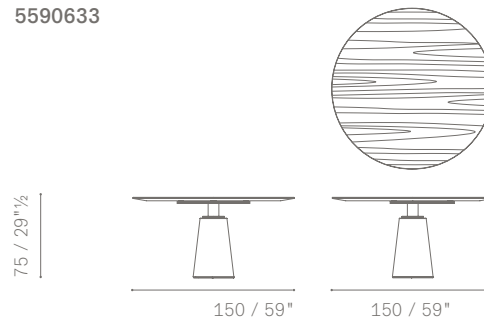

5590633

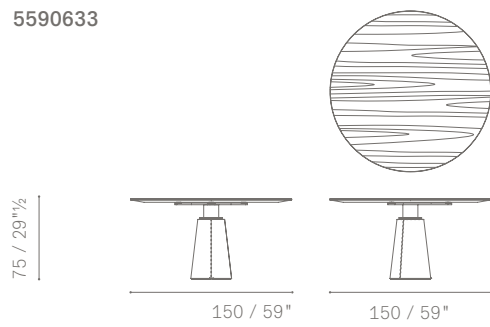

5590637

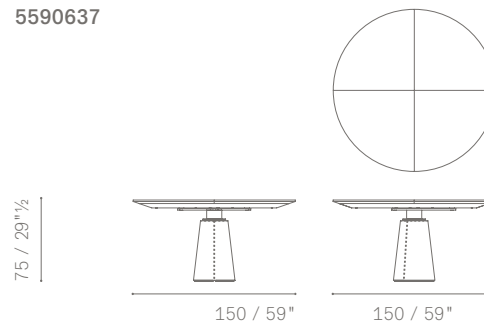

5590636

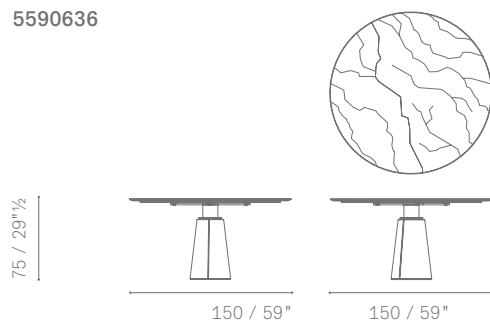

5590638

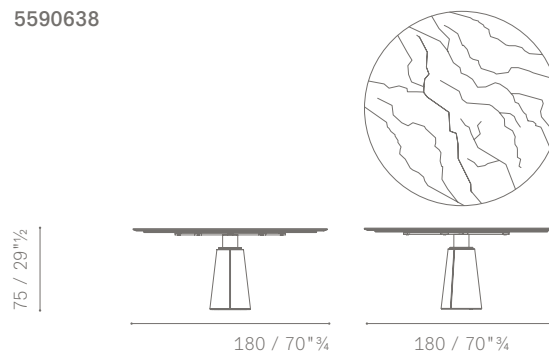

5590639

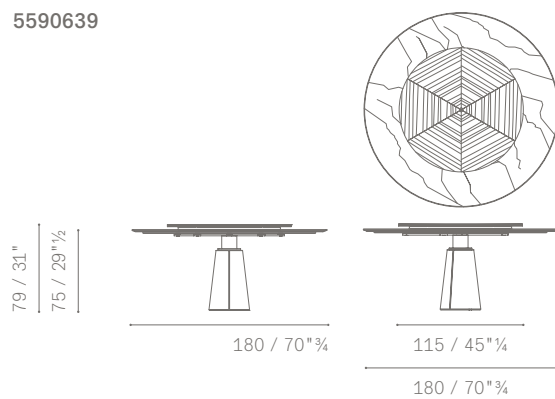

5590662

